

**Opracowanie kompleksowego
programu
prac konserwatorskich
dla cmentarza z I wojny światowej nr 132
w Bobowej**

Wojewódzki Urząd Ochrony Zabytków
w Krakowie
Delegatura w Nowym Sączu
ul. Świdwieckiego 127, 33-300 Nowy Sącz
tel./fax 18 442-84-84

Załącznik do pisma

OZNS 5183.423.2018.A2012

stanowiącego kwaterę na cmentarzu żydowskim w Bobowej
WYKAZ ZNIENIA
Małopolskiego Wojewódzkiego Konserwato
Zabytków w Krakowie
Witold Król
mgr inż. arch. Witold Król
Kierownik Delegatury
w Nowym Sączu



Aktualizacja opracowania kompleksowego
programu prac konserwatorskich
Stan zachowania cmentarza z I wojny
światowej nr. 132 w Bobowej nie ulega zmianom

03.01.2019

opracowanie:
Adam Janczy
Nowy Sącz 2013-10-09

Antiko Arte
KONSERWACJA DZIEŁ SZTUKI
Adam Janczy
33-300 Nowy Sącz, ul. I Brygady 55
NIP: 734-155-30-63, REGON: 120606385
tel. 018 442-75-15

Adam Janczy

Antiko Arte
KONSERWACJA DZIEŁ SZTUKI
Adam Janczy
33-300 Nowy Sącz, ul. I Brygady 55
NIP: 734-155-30-63, REGON: 120606385
tel. 018 442-75-15

Adam Janczy

I. WSTĘP

Projekt kompleksowej konserwacji cmentarza wojennego -
- Bobowa nr 132 opracowany został w oparciu o dokumentację historyczno- odtworzeniową autorstwa Jerzego J.P. Drogomira (sierpień – wrzesień 2013r.) oraz wiedzę konserwatorską w dziedzinie konserwacji betonu oraz ochrony zieleni w zespołach zabytkowych.

Cmentarz wojenny z I wojny światowej Nr 132 w Bobowej stanowiący kwaterę na cmentarzu żydowskim mimo wieloletnich zaniedbań jest znaczącym zabytkiem historii oraz cennym dziełem być może artysty – rzeźbiarza Jana Szczepkowskiego(?). Jest jedynym z niewielu cmentarzy (na cmentarzach wyznaniowych) zachowanych mimo zniszczeń dokonywanych przez hitlerowskich okupantów podczas II wojny światowej. Są to wystarczające powody, dla których należy przeprowadzić całościową konserwację obiektu przywracając mu pierwotne walory estetyczno- historyczne.

II. OPIS I HISTORIA OBIEKTU *

Omawiany cmentarz wojenny nr 132 w Bobowej położony jest na południowo – wschodnim narożniku cmentarza żydowskiego, żydowskiej gminy wyznaniowej w Bobowej. Cmentarz posiada bardzo skromny wystrój . Najwcześniejszy pochówek pochodzi z 10 maja 1914 roku, ostatni zaś z 10.maja 1915 roku. W pięciu grobach pojedynczych i jednym masowym pochowano 7 poległych

• Jerzy J.P. .Drogomir, Cmentarz wojenny Nr 132 BOBOWA, dokumentacja historyczno- odtworzeniowa, opracowanie sierpień-wrzesień 2013.

z armii austro - węgierskiej(w tym 6 znanych).

Cmentarz wojenny utworzony na planie wydłużonego prostokąta, wyodrębniony betonową opaską nie ma pomnika głównego. Wewnątrz obramowania ustawiono rząd nagrobków-maceb(zwanych „kamieniami dawidowymi”). Nagrobki wykonane z betonu imitując sztuczny kamień. Forma – kształt maceb wzorowana na macebach masowo stosowanych na cmentarzach cywilnych. Nagrobki ustawione zostały w jednym rzędzie – w równych odstępach poza jednym obsługującym dwa pochówki. Groby orientowane są na wschód – zgodnie z obrządkiem pogrzebowym ustawione w nogach pochowanych. Ogólne założenie cmentarza, w swej historii nie uległo przekształceniu. Stanowi zatem jeden z nielicznych zachowanych w pierwotnej formie.

III. STAN ZACHOWANIA (wrzesień 2013r.)

Cmentarz wojenny Nr 132 w Bobowej zachował się w dobrym stanie, poza wyraźnymi zniszczeniami nagrobków – maceb. Betonowe obramowanie poza lokalnymi spękaniami i drobnymi ubytkami na krawędziach nie wykazuje odkształceń i deformacji. Natomiast w całości zachowały się cztery nagrobki – maceby. Maceba nr 1. (wg planu- załącznik 3.) odłamana, z dużym zachowanym fragmentem. Maceba nr 4. uszkodzona całkowicie – widoczny tylko fragment nieco powyżej poziomu gruntu. Bardzo poważne zniszczenia pochodzenia biologicznego występują zarówno na zachowanych macebach (również

uszkodzonych ich fragmentach) jak i obramowaniu kwatery. Szczególnie na macebach widoczne nawarstwienia w postaci mchów, porostów i grzybów. Nawarstwienia poza wyraźną grubością powodują przebarwienia struktury masy betonowej. Maceby dodatkowo w posadowieniu wykazują odchylenia od pionu, Wyniknęło to zapewne z powodu erozji gruntu – osiadania.

IV. PROGRAM KONSERWATORSKI

A. Założenia konserwatorskie

Głównym założeniem renowacji cmentarza jest przywrócenie walorów estetycznych obiektowi mając na uwadze wszelkie aspekty techniczne. Zatem wykonana zostanie konserwacja techniczna i estetyczna całości obiektu.

Elementy betonowe (po zabiegach odczyszczenia i dezynfekcji) zostaną wzmocnione strukturalnie poprzez zabieg impregnacji. Oddzielnym zadaniem będzie wykonanie rekonstrukcji uszkodzonej maceby Odtworzenie formy możliwe jest na podstawie zachowanych maceb.

Przed pracami z obramowaniem kwatery i macebami należy przeprowadzić niwelację terenu(odtworzenia właściwego poziomu gruntu) zarówno przylegającego do obramowania jak wewnątrz niego.

Koniecznym będzie częściowe odkopanie obramowania jak

również maceb (maceb być może całkowite) celem prawidłowego przeprowadzenia kolejnych zabiegów techniczno- estetycznych. Następnie odpowiednie wyprofilowanie terenu- gruntu mając na uwadze odpowiednie odprowadzanie wody opadowej zarówno z wnętrza jak i wokół obramowania kwatery. Końcowym etapem prac będzie zamocowanie emaliowanych tablic nagrobnych na macebach zgodnie z wytycznymi podanymi w postępowaniu konserwatorskim.

B. Postępowanie konserwatorskie

1. Prace ziemne. Odslonięcie – odkopanie obramowania kwatery oraz maceb celem prawidłowego przeprowadzenia kolejnych zabiegów.
2. Odczyszczenie elementów betonowych (obramowania, maceb) z nawarstwień pochodzenia biologicznego. Zastosowanie metody mechanicznej i chemicznej (środki powierzchniowo –czynne, szczotki ryżowe ewentualnie stalowe-mosiężne). Usuwanie nawarstwień przy intensywnym spłukiwaniu wodą. Do trudno- usuwalnych zabrudzeń lub przebarwień zaleca się zastosować preparat Schmutzlöser lub Grünbelag- Entferner firmy Remmers.
3. Wykonanie zabiegu dezynfekcji maceb i obramowania metodą powlekania preparatem BFA Entferner firmy Remmers lub Agacid firmy Kaim.

4. Wykonanie rekonstrukcji nie zachowanej maceby metodą odlewu po uprzednim przygotowaniu formy gipsowej-składanej ewentualnie silikonowej. Odlewy należy wykonać stosując zaprawę ZBM-05 firmy Atlas z powierzchnią imitującą strukturę piaskowcowa. Rekonstrukcja na podstawie projektu – załącznik 3., J.P.Drogomir.

5. Sklejenie uszkodzonej-odłamanej maceby z zastosowaniem kleju np. Ceresit CX5 oraz trzpieni , prętów ze stali kwasoodpornej.

6. Uzupełnienie ubytków formy, pęknięć maceb i obramowania z zastosowaniem szpachli cementowych TS, TSG firmy Atlas. Opracowywanie całościowe powierzchni ,winna imitować strukturę piaskowcowa.

7. Wykonanie impregnacji hydrofobowej całości formy maceb (pierwotnych i zrekonstruowanej) oraz obramowania z zastosowaniem preparateu Funcosil WS, Funcosil SNL firmy Remmers lub Sarsil firmy Sarzyna. Zalecany koniecznie w tym przypadku preparat Funcosil WS.

8. Osadzenie zakonserwowanych maceb na uprzednio przygotowanych stanowiskach – stopnicach(fundamencie). Należy zatem dokonać rozplanowania – wytyczenia miejsc pod wykopy. Wykonanie wykopów - głębokość : 50-70cm, powierzchnia: 20 x 55cm (większa od przekroju poprzecznego maceb), następnie zalewanych masą betonową. Tak przygotowane stanowiska pozwolą na prawidłowe osadzenie maceb i perspektywicznie eliminację ich odkształceń, osiadania lub odchyłeń od pionu. Przed realizacją tych prac należy dodatkowo wykonać projekt budowlany. Natomiast rozplanowanie osadzenia maceb winna być zgodna z projektem odtworzeniowym – załącznik 4. , autor- J.P.Drogomir.

9. Odtworzenie właściwego poziomu gruntu wokół obramowania kwatery poprzez wyprofilowanie i wyrównanie terenu umożliwiając swobodny odpływ wód opadowych. Dodatkowo przed niwelacją gruntu należy wykonać otwory odpływowe w obramowaniu kwatery.

10. Odtworzenie emaliowanych tablic nagrobnych (6 szt.) zgodnie projektem – załącznik 5.(wzory emaliowanych tablic nagrobnych - autor- J.P.Drogomir). Tablice blaszane, lekko wypukłe, emaliowane;

tło jasne- szarobłękitne, napisy czarne, układ tekstu i wielkość liter zgodny z wzorami.

Wymiarowanie: owal – poziomy oś – 19 x 26 cm.

Otwory do montażu: cztery- po dwa na osiach- poziomej i pionowej; zgodnie z projektem – załącznik 5. (wzór - 1)

11. Montaż tablic na macebach. Nawiercenie otworów w macebach odpowiednio pokrywającymi się z otworami w tablicach. Zastosowanie wkrętów mosiężnych lub aluminiowych na kołkach rozprężnych. Dodatkowo podkładki teflonowe. Przy montażu należy posługiwać się planem odtworzeniowym- załącznik 4 oraz wzorami tablic – załącznik 5. - autor- J.P.Drogomir.

12. Obsianie trawą wnętrza kwatery cmentarza przy intensywnym zraszaniu wodą w okresie ok. 2 tygodni.

V. PODSUMOWANIE

Osiągnięcie właściwego efektu technicznego, estetycznego a przede wszystkim historycznego może nastąpić tylko w sytuacji realizacji założeń i zaleceń konserwatorskich oraz projektowych wynikających z opracowania: Jerzy J.P. .Drogomir, Cmentarz wojenny Nr 132 BOBOWA, dokumentacja historyczno- odtworzeniowa. Należy zwrócić uwagę na kolejność prac. W pierwszym etapie wykonać prace ziemne prowadzące do odsłonięcia (odkopania) betonowego obramienia cmentarza zarówno ze strony zewnętrznej jak i wnętrza. Podobnie należy odkopać zachowane w całej formie maceby jak i fragmenty maceb występujących w gruncie. Całościowa konserwacja elementów cementowych pozwoli na odtworzenie właściwego poziomu gruntu wokół obramowania kwatery a także na mogiłach – wnętrza kwatery.

VI. DOKUMENTACJA FOTOGRAFICZNA

**Stan zachowania obiektu – wrzesień 2013r.
Fot. Nr 1. – 9. – autor: Adam Jarczy**



**Fot.1. Widok ogólny kwatery cmentarza wojennego nr 132 -
- Bobowa na cmentarzu gminy żydowskiej w Bobowej.**



Fot.2. Maceby- widok od strony frontalnej- licowej(wschodniej)



Fot.3. Maceby- widok od strony zachodniej(odwrocie nagrobków)



Fot.4. Maceba nagrobka nr 1 - odłamana



Fot.5. Fragment w gruncie uszkodzonej maceby



Fot.6. Maceba z nawarstwieniami pochodzenia biologicznego



Fot.7. Rząd maceb z betonowym obramowaniem w ujęciu bocznym (kierunek południowy)



Fot.8. Rząd maceb w ujęciu bocznym (kierunek północny)



Fot.9. Fragment betonowego obramowania kwatery cmentarza

VII. DOKUMENTACJA RYSUNKOWA

ZAŁĄCZNIKI

- Nr 1.** Plan archiwalny (Nr XIX Bobowa)
- Nr 2.** Plan archiwalny (plan cmentarza wojenn. Nr 132)
- Nr 3.** Rysunek inwentaryzacyjny- (1986r.)
- Nr 4.** Plan odtworzeniowy układu maceb (2013r.)
- Nr 5.** Wzory emaliowanych tablic nagrobnych

Zał. Nr.1,2. - Odryś i opracowanie – Jerzy Drogomir

Zał. Nr.3,4. - Opracowanie - Jerzy Drogomir

Zał. Nr.5. - Opracowanie – Izabela Chlost, Jerzy Drogomir

Nr XIX

BOBOWA [NA CMENTARZU IZRAELICKIM]

Załącznik 1

POLOWY CMENTARZ WOJENNY

1:200

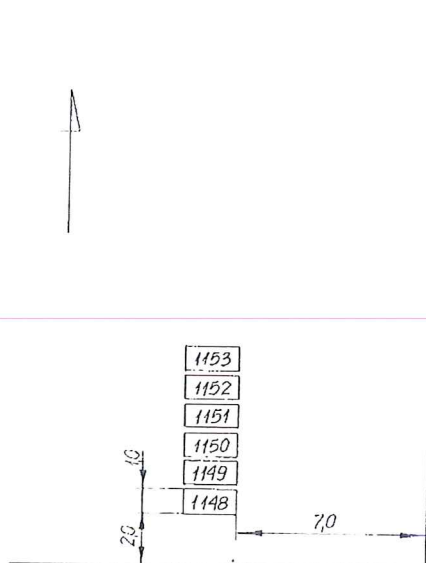

Źródło:
ZBIORY ARCHIWUM PAŃSTWOWEGO
W KRAKOWIE
sygnatura.....G.1.37
WSZELKIE PRAWA ZASTRZEŻONE
© Odrys i opracowanie: *Jacek Dębski*

Załącznik 1

powiat Grybów:

Załącznik 2

Plan cmentarza wojenn. N° 132

na parafjalnym żydowsk.

w gminie Bobowa

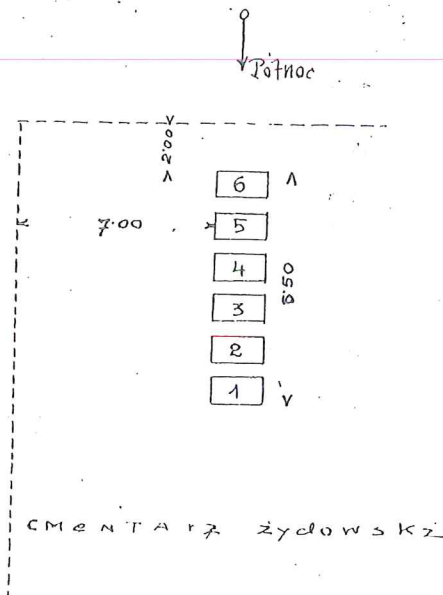

skala 1:200

Źródło:
ZE ZBIORÓW: ©ARCHIWUM PAŃSTWOWEGO
W KRAKOWIE

Załącznik 2

Nr 132

BOBOWA

1:100

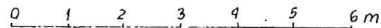

Załącznik 3

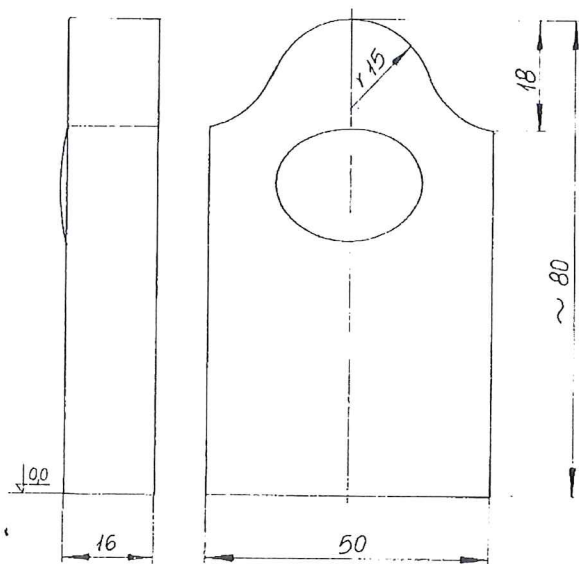
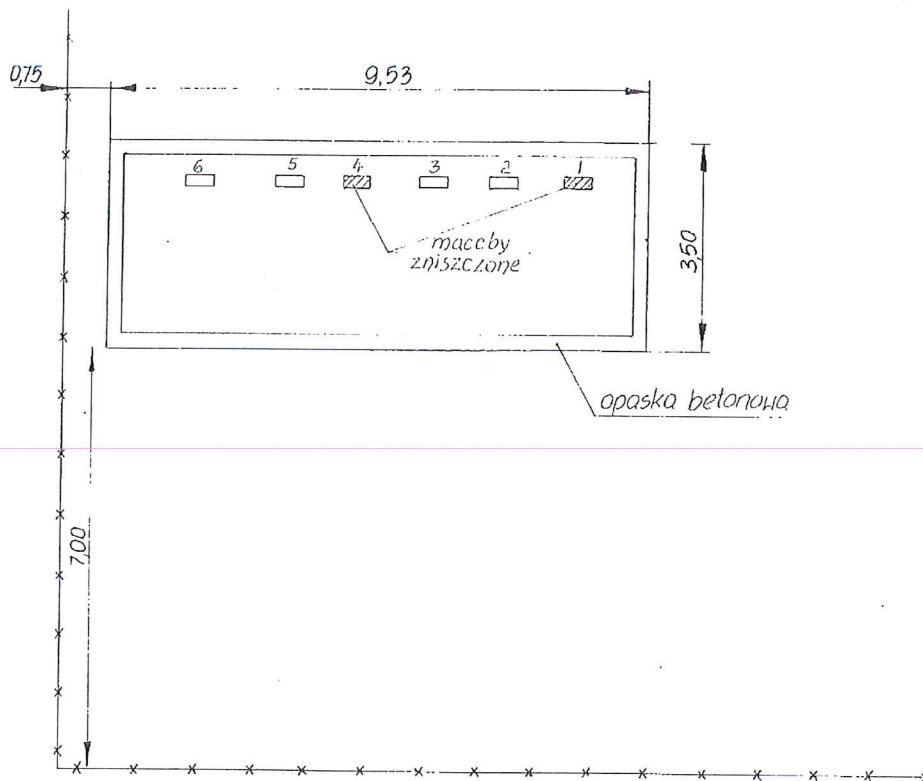

MACEBA [beton]

Pomiary i rysunek:
Jerzy DROGOMIR, 1986

Załącznik 3

Cmentarz wojenny Nr 132 BOBOWA

PLAN ODTWORZENIOWY UKŁADU MACEB

1:50

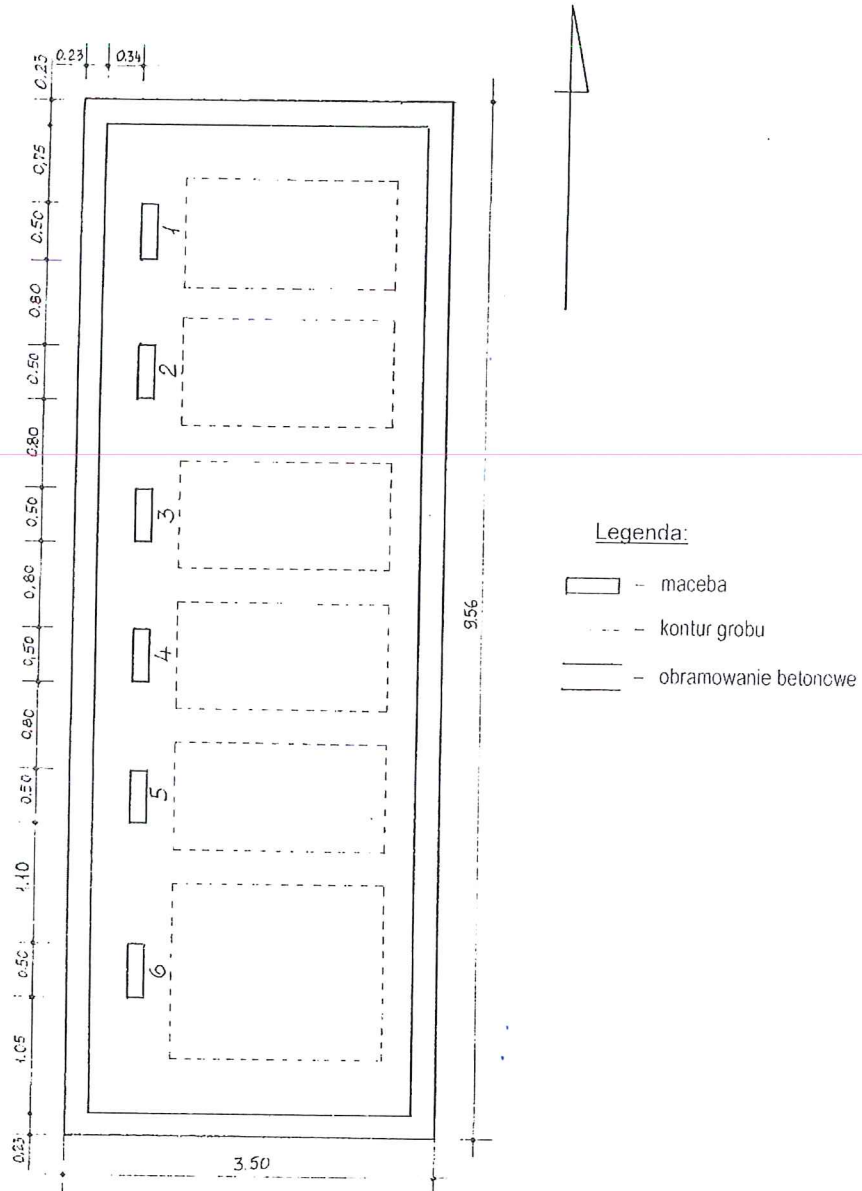

Opracowanie i rysunek:
Jerzy DROGOMIR, 2013

Cmentarz wojenny Nr 132 BOBOWA
Wzory emaliowanych tablic nagrobnych

Wzór 1, nagrobek nr 1.



Wzór 2, nagrobek nr 2.



Wzór 3, nagrobek nr 3.



Wzór 4, nagrobek nr 4.



Załącznik 5

Cmentarz wojenny Nr 132 BOBOWA
Wzory emaliowanych tablic nagrobnych

Wzór 5, nagrobek nr 5.



Wzór 6, nagrobek nr 6.



UWAGI:

1. Tablice blaszane, lekko wypukłe, emaliowane; tło jasne, szaro-blekitne, napisy czarne; układ tekstu i wielkość liter zgodny z wzorami.

Wymiary tablic:

owalne (poziome) o osiach 19 i 26 cm.

2. Mocowanie tablic jak na rys. - załącznik 3. Rozmieszczenie otworów - wzór nr 1.